

Tubo de Raio-X de Ânodo Fixo

- ❖ Tubo de Raio-X especialmente projetado para testes não destrutivos.
- ❖ Este tubo tem pontos focais de 1.0mm e 1.4mm e permite uma tensão máxima de tubo de 160 kV.
- ❖ Instalado no mesmo recinto com o transformador de alta tensão.
- ❖ Os produtos Kailong adere aos padrões de qualidade IEC.
- ❖ Certificação, por exemplo, CE, CFDA, ANVISA.



Dados gerais

Características Elétricas:

O circuito:

Gerador de alta tensão	Gerador de alta tensão potencial constante
Aterramento	Bipolar
Tensão nominal do tubo de Raio-X (IEC60613: 2010).....	160 kV
Valor nominal do Ponto focal (IEC60336: 2005).....	1.0x1.4 mm

Características Mecânicas:

Dimensões

Comprimento total	168mm
Diâmetro máximo	60 mm
Alvo (Ângulo):	
Ângulo.....	25 graus
Ângulo de feixe	45 graus
Material.....	Tungstênio
Filtração Inerente.....	1.6 mm graus
Peso (aprox.)	1.45kg
Método de refrigeração.....	Arrefecimento do óleo imerso (60 ° C máx.) por convecção
Fixação do tubo	por flange

Classificação máximas e mínimas absolutas**(Estes valores não devem ser excedidos)**

Hangzhou Kailong Medical Instruments Co., Ltd.

Endereço: 6, No.6 Road, zona Industrial de Dongzhou, Fuyang, Hangzhou, China 311401

Tel: +86 571 87195007

Email: info@kailongx-ray.com

KL74-1.0/2.0-125

Folha de dados No RA3006. Versão No. A1.



CE 0197

Tensão máxima do tubo de raios X (IEC60613: 2010)	160 kV
Corrente máxima do tubo de raios X (IEC60613: 2010)	8 mA
Corrente máxima do filamento	3.4 – 0.2 A
Tensão do filamento (na corrente máxima de filamento 2 A)	3.2 ~ 0.2 V
Máximo Potência de entrada do ânodo.....	160 W
Comprimento do fio.....	205 mm

Limites ambientais

Limites de operação:

Temperatura óleo	10 ~ 70 ° C
Pressão do óleo	70 ~ 106 kPa

Limites de Armazenamento para Transporte:

Temperatura.....	-40 ~ 70 ° C
Umidade	10 ~ 90%
	(N condensação)
Pressão atmosférica	50 ~ 106 kPa

Manter o cronograma de Aquecimento

Antes do uso, aqueça o tubo de acordo com o cronograma fornecido abaixo até que a voltagem necessária do tubo seja atingida. Exemplo dado - precisa ser revisado pelo fabricante e especificado na folha de dados da peça:

Temporada de entrada inicial, cronograma de Aquecimento para período ocioso (mais de 1 semana)

Circuito: DC (Corrente Continua)

Tensão do Tubo[kV]	Corrente do Tubo [mA]	Exp. Tempo [s]
60	1	60
70	1	60
80	1	60
90	1	60
100	1	60
110	1	60
120	1	60
130	1	60
140	1	60
150	1	60
160	1	60

Quando a corrente do tubo é instável, desligue imediatamente a tensão do tubo e após um intervalo de 5 minutos ou mais, aumente a tensão do tubo gradualmente a partir da baixa tensão, certificando-se de que a corrente do tubo esteja estável.

O desempenho de tensão de suporte da unidade de tubo será reduzido conforme o tempo de exposição e o número de aumento de operação. Traços de impacto semelhantes a manchas podem aparecer no tubo de raio-x, superfície alvo por ligeira descarga no percurso de preparo. Esses fenômenos são um processo para recuperar o desempenho da tensão de suporte naquele momento.

Portanto, se estiver em operação estável na tensão máxima do tubo subsequente para eles, a unidade de tubo pode ser usada sem qualquer interferência em seu desempenho elétrico que em uso.

Desenho dimensional do Tubo de Raios-X - KL1601

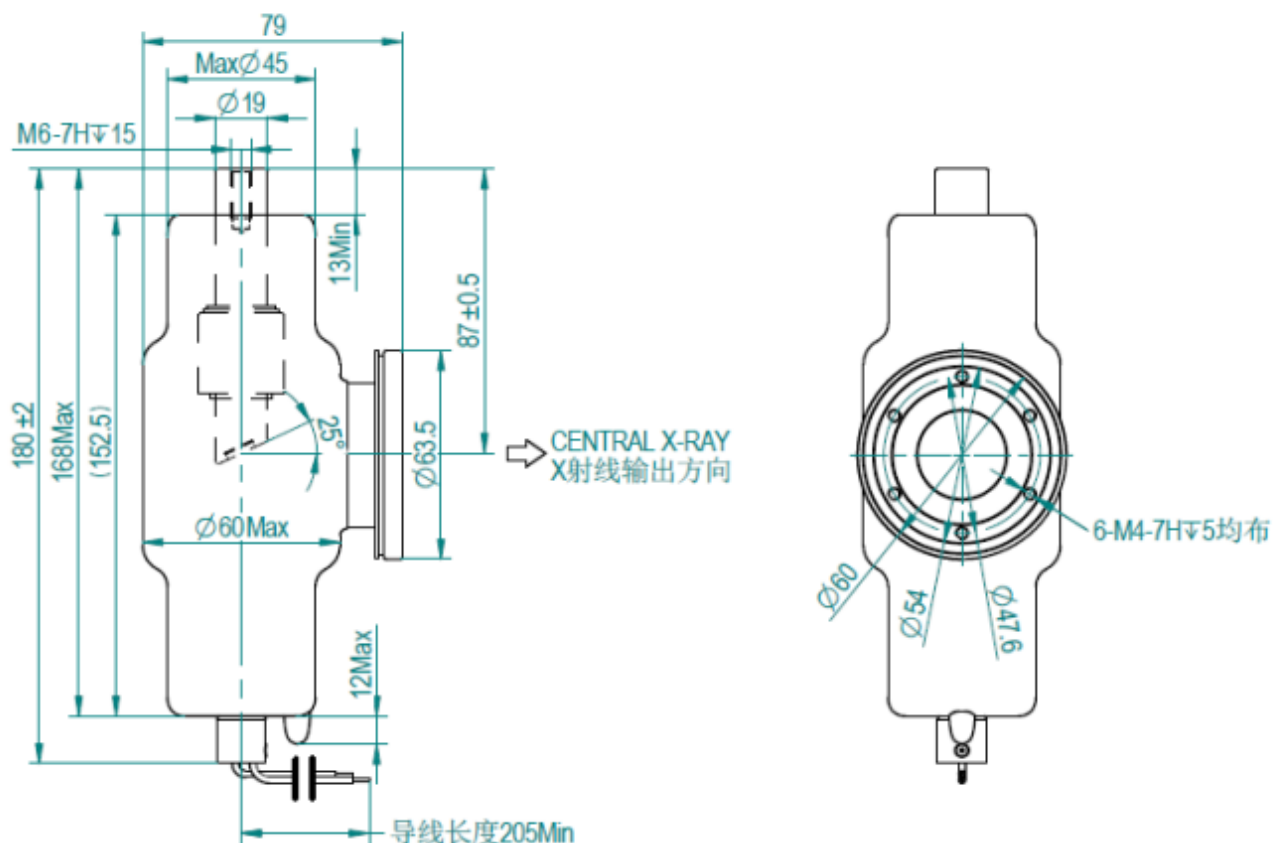

Cuidados !!!

O tubo de raios-X irá emitir Raio-X quando ele for energizado com alta tensão, ao manuseá-lo, conhecimento técnico especial deve ser exigido e precauções devem ser tomadas.

1. Apenas um especialista qualificado com conhecimento em tubo de Raios-X e unidades seladas deve montar e remover o tubo. Ao montar os inserts (Ampola) no Housing deve-se adotar precauções apropriadas, a fim de evitar a quebra ampola de vidro. É necessário utilizar também luvas de proteção e óculos.
2. O tubo conectado a alta tensão é uma fonte de radiação: certifique-se de tomar todas as precauções de segurança necessárias para manuseá-lo.
3. Lavar cuidadosamente com álcool a superfície externa da inserção do tubo (cuidado, perigo de incêndio). Evitar o contacto de superfícies sujas com o insert de tubo (Ampola) limpo.
4. O sistema de braçadeira dentro do Housing ou unidades independentes não deve “estressar” ou tensionar mecanicamente o tubo (Ampola).
5. Após a instalação, verifique se o tubo trabalha corretamente (sem variações da corrente do tubo nem crepitação ou ruídos anormais).
6. Cumprir com os parâmetros de inserção térmica, planejamento e de programação os parâmetros de exposição e com as pausas de resfriamento. Housings ou unidades independentes devem ser fornecidas com uma proteção térmica adequada.
7. As tensões indicadas nas tabelas são válidas para transformadores fornecidos com o centro aterrado.
8. É extremamente importante observar o diagrama de conexão e o valor do resistor da rede. Qualquer mudança pode modificar as dimensões do ponto focal, variando também os desempenhos de diagnóstico ou sobrecarregando o ânodo.
9. Os inserts (Ampolas) de tubos contém materiais poluentes ambientais, em particular tubos com revestimento de chumbo. Por favor consulte um operador qualificado para eliminação de resíduos, de acordo com os requisitos da regulamentação local.
10. Quando qualquer anormalidade for encontrada durante a operação, desligue imediatamente a fonte de alimentação e entre em contato com o engenheiro de serviço.

Notas

- Este produto de alto vácuo é produzido de acordo com tecnologia state-of-the-art. Para evitar a implosão manuseie com cuidado e utilize dispositivos de proteção, por exemplo, óculos!

A Hangzhou Kailong Instrumentos Médicos Co., Ltd. possui certificação ISO 13485, fábrica de acordo com as Regulamentos do Sistema da Qualidade (QSR), conforme definido pela Drug Administration (FDA) e se esforça para cumprir requisitos legais relativos ao meio ambiente compatibilidade de seus produtos.

A reprodução, transmissão ou uso deste documento ou seu conteúdo não é permitido sem expressa autorização por escrito consentimento. Infratores serão responsabilizados por danos. A Kailong reserva-se o direito de modificar o design e as especificações aqui contidos sem aviso prévio. Todos os direitos reservados, particularmente em relação a pedidos de patentes ou registros do modelo ou modelo de utilidade.

© Hangzhou Kailong Medical Instruments Co.Ltda.

**Para vendas no Brasil, contate
nossa filial**

KL BRASIL

WhatsApp +55 11 94442—1708
vendas@klbrasil.com.br
www.klbrasil.com.br